

### FÖRKLARINGAR

MÅTT ANGES I MILLIMETER

NIVÅER ANGES I METER

FASTIGHETSGRÄNSPUNKT

FASTIGHETSGRÄNS

EGENSKAPSGRÄNS

PRICKMARK

BERÄKNINGSGRUNDANDE YTA FÖR BYA

BEFINTLIG MARKNIVÅ

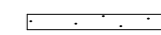
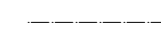
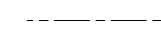

1. TAKPLÅT: 60x60 FJÄLLTÄCKNING, ALUZINK (LJUSGRÅ)

2. FASAD: 95x22 STÅENDE SLÄTPANEL, THERMOWOOD (RÖDBRUN)

3. DÖRR: NCS S 6502-G (MÖRKGRÅ)

4. FÖNSTER: RAL 7043 (MÖRKGRÅ)

5. TAKAVVATTNING OCH ANDRA UTV. PLÅTARBETEN, ALUZINK (LJUSGRÅ)

6. SOCKEL: BETONG (OFÄRGAD, LJUSGRÅ)

SITUATIONSPLAN UPPRÄTTAD PÅ NYBYGGNADSKARTA ERHÅLLEN AV BODENS KOMMUN 2023-01-01

### UPPLYSNINGAR

BYA: 36 m<sup>2</sup>

LOA: 25 m<sup>2</sup>

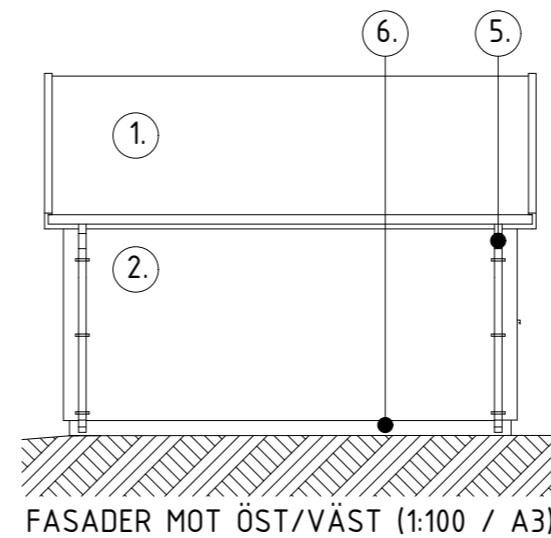
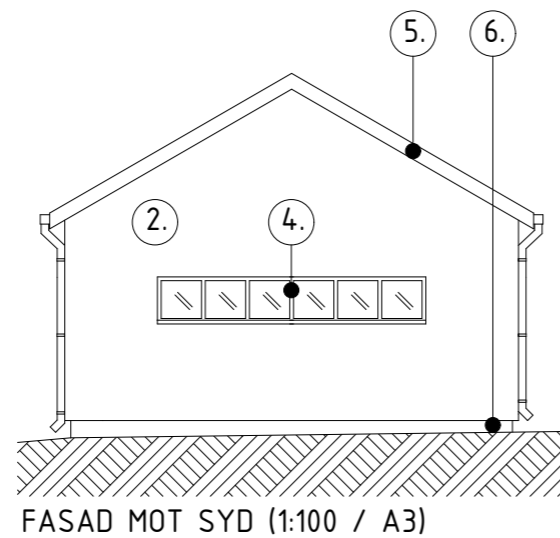
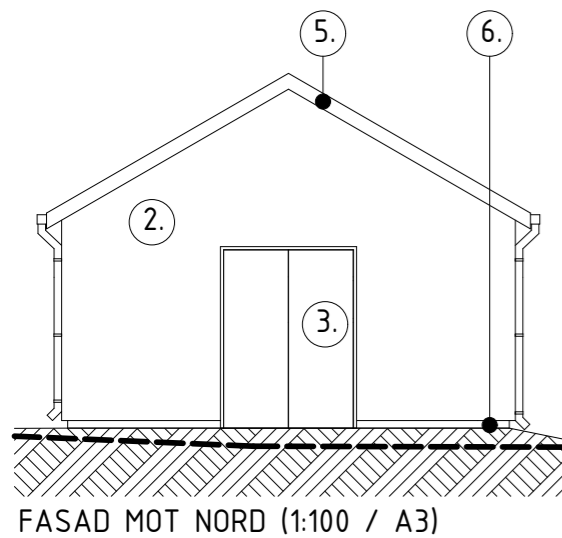

SKALA 1:100 / A3



BET	ÄNDRING AVSER	DATUM	Sign.
<b>BYGGLOVSHANDLING</b>			
<b>EXEMPELRITNING NYBYGGNAD</b>			
<b>FASTIGHETEN 1:23 BODENS KOMMUN</b>			
BYGG- HERRE	FÖRNAMN EFTERNAMN PÅ SÖKANDE		
UPPDRAG NR	RITAD AV	HANDLÄGGARE	
23001	H. GAMLUND	HG	
DATUM	ANSVARIG		
2023-01-01	HG		
NYBYGGNAD KOMPLEMENTBYGGNAD			
SITUATIONSPLAN			
PLAN 1, SEKTION A-A			
FASADER			
SKALA	NUMMER	BET	
1:500, 1:100 / A3	A.40.0.001		